

【私のRTTYの始まり】

1983年春にHAM Journalに「PC6000」でRTTYが出来る記事があり、コツコツと部品を取り寄せ初めてのIC工作をしてみました。11月完成しトランシーバーはTS520にてAFSKで波を出しました。送受信周波数が少しずれていたのをRITで調整しながらQSOLしました。

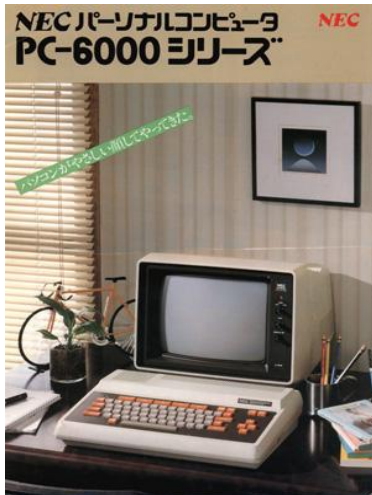

(中古のPC6000で4万円ダツタかな??)

■1984年1月8日 ちょっとCQを出したらいきなりマニラの「DU1RP」より呼ばれて、ポチポチとタイプを打ちました、初めてのDX QSO!!

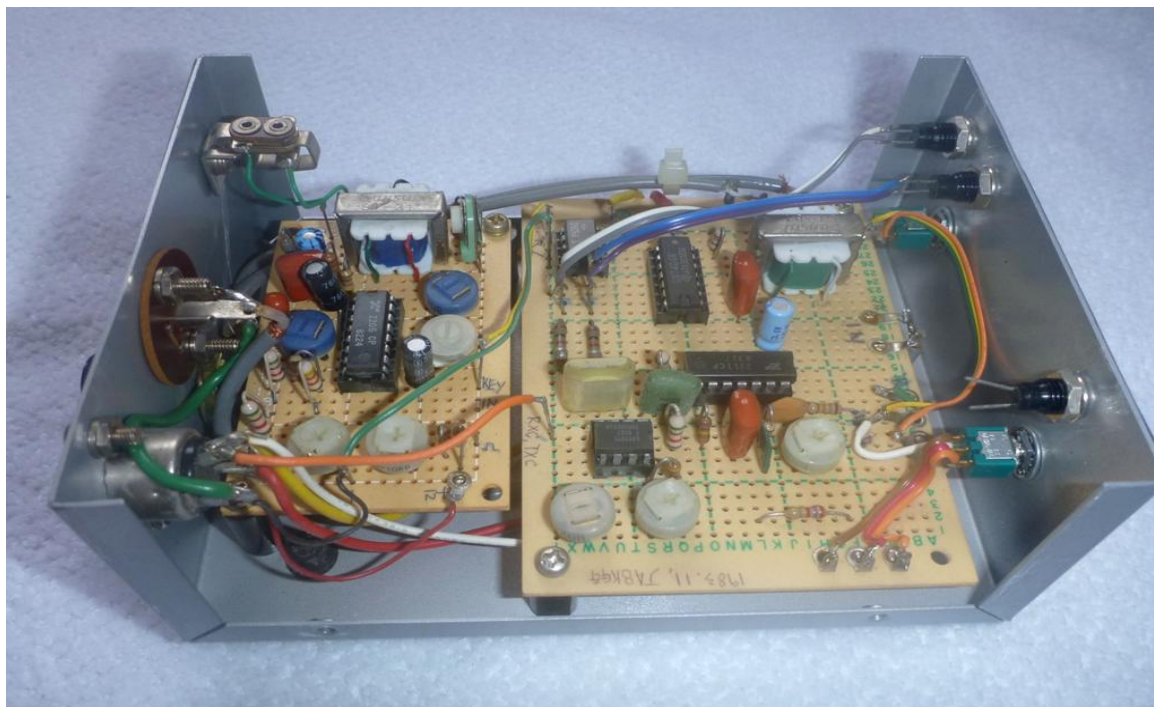

■あれから30年、今はパソコンさえあれば気楽に出来るようになりました、回路図だけで良く完成させたものか、我ながら大したものですよHI HI。完成までに調整用にオシロスコープと周波数カウンターも購入、お金かかったなー。



PC6000用RTTYインターフェース+モジュレーター

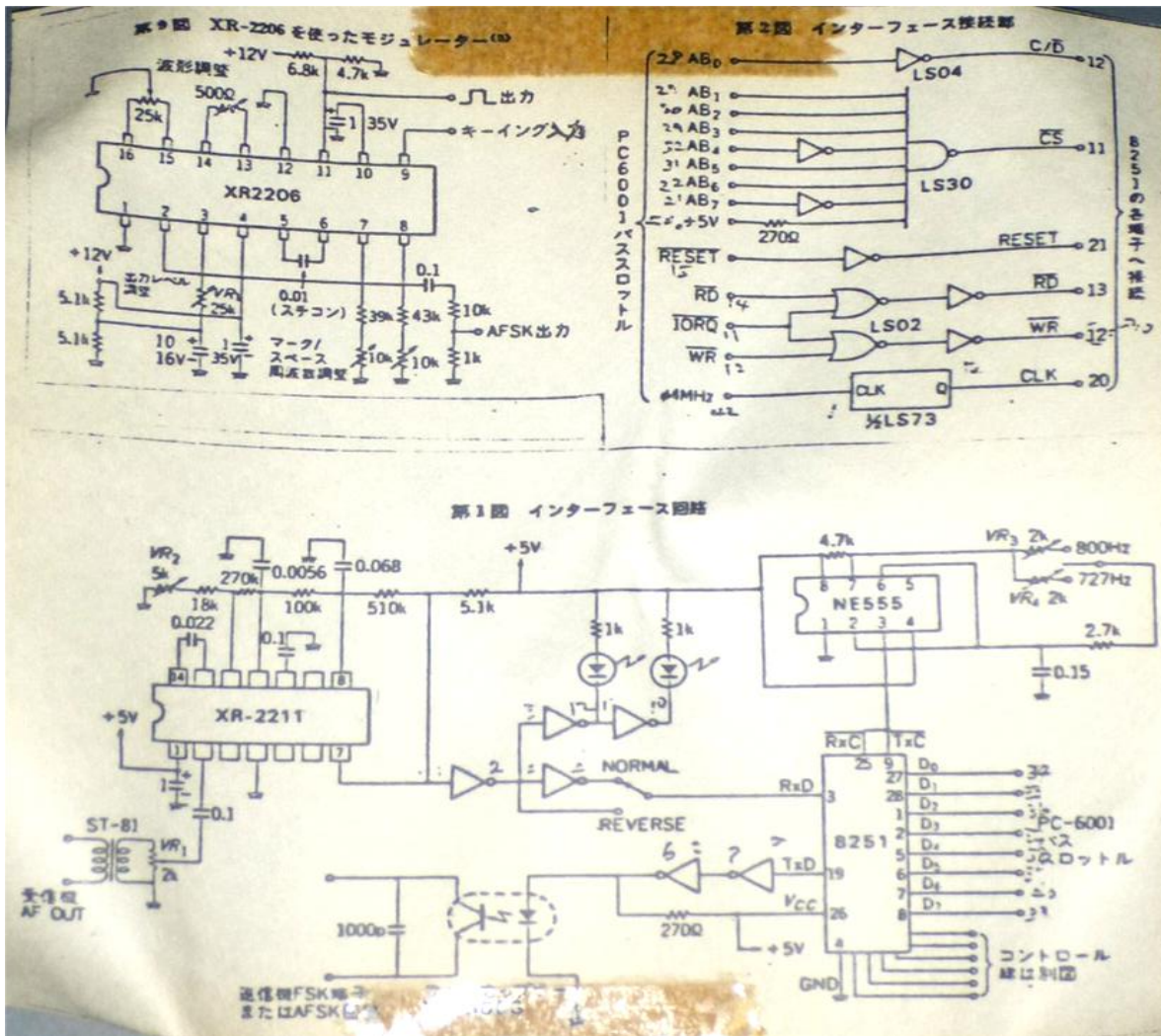

回路図
 基盤図面はありませんでした
 部品配置を考え作製する



1984年1月 フィリピン マニラ のDU1RP
 からのQSL カードです。

